



# Clic Band®

## TERRAIN DE PICKLEBALL

### NOTICE DE MONTAGE



Pour le montage, toutes les bandes de Longueur recouvrent les bandes de largeur.

Déroulez les bandes et prédisposez-les suivant le croquis ci-joint  
(les bandes sont enroulées de façon suivante)

- Bande N°01 : Repère **A**
- Bande N°02 : Repère **B**
- Bande N°03 : Repère **A**
- Bande N°04 : Repère **B**
- Bande N°05 : Repère **C**
- Bande N°06 : Repère **B**
- Bande N°07 : Repère **C**
- Bande N°08 : Repère **B**

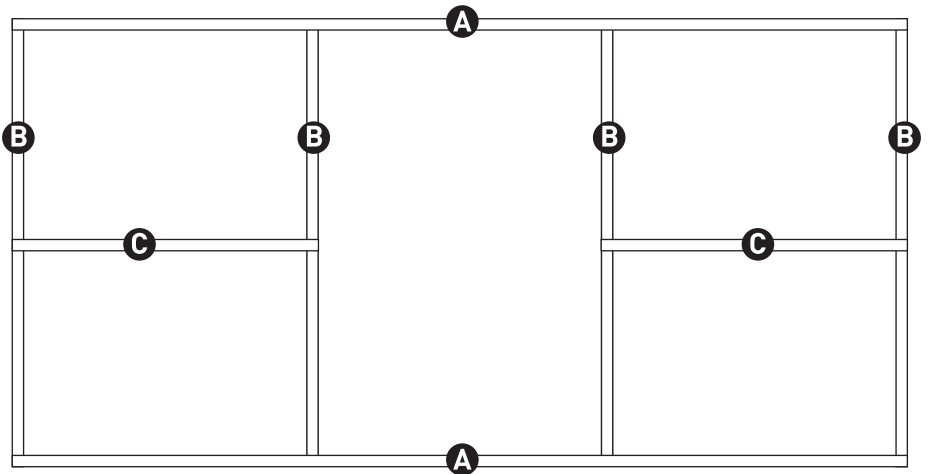

#### ÉTAPE 1

Positionnez les Repères **A** et **B** en essayant d'obtenir un angle droit (c'est mieux si vous êtes équipés d'une grande équerre) en suivant le croquis ci-dessous.

→ Renouveler l'opération 4X

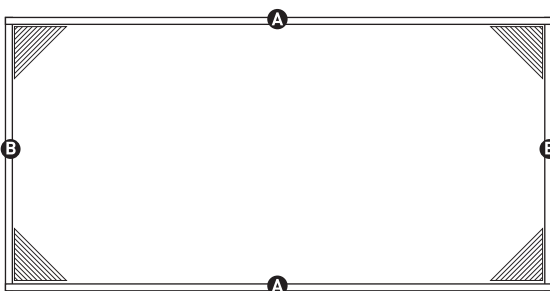

#### ÉTAPE 2

Une fois positionné correctement, placé des contre-poids pour éviter que cela ne bouge pendant le reste de l'installation.

→ Pas besoin de contre-poids si vous êtes 4 personnes

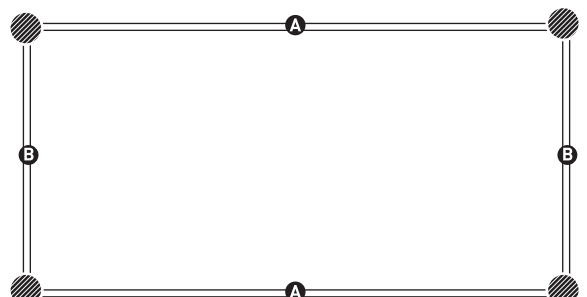

● = contre-poids de 13kg

### ÉTAPE 3

Ajoutez à l'ensemble ainsi obtenu, les bandes repérées **B** à l'aide des boutons pressions « ou aimantés »

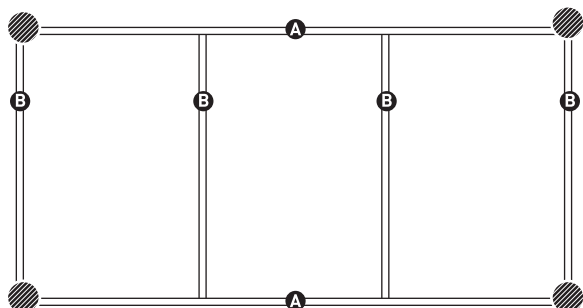

### ÉTAPE 4

Ajoutez à l'ensemble ainsi obtenu, les bandes repérées **C** à l'aide des boutons pressions « ou aimantés »

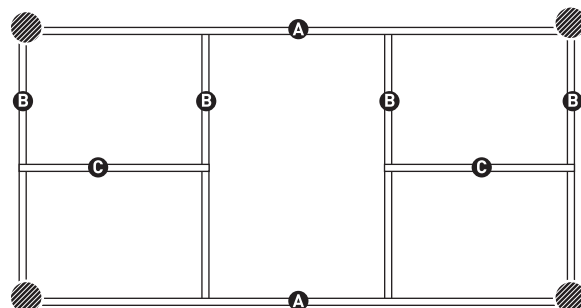

### ÉTAPE 6

Installez le filet de jeu et retirez les contres-poids.

**LE TERRAIN EST PRÊT À JOUER...**

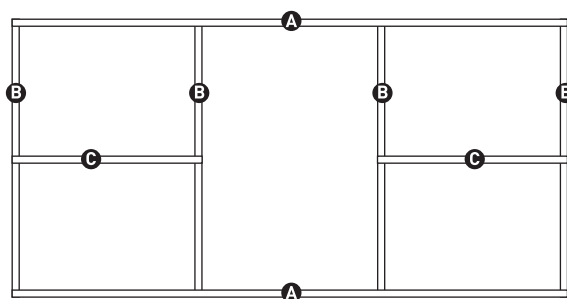

## DÉMONTAGE ET RANGEMENT

Désinstallez le filet de jeu et ranger le dans son étui.

Désolidarisez chacune des bandes en enlevant chacun des boutons pressions « ou aimantés »

Enroulez les bandes et rangez-les dans leurs boîtes. Pour ceux qui ont choisi l'option « dérouleur/enrouleur » procédez à l'enroulement en reprenant dans le sens inverse, c'est-à-dire :

- Bande N°08 : Repère **B**
- Bande N°07 : Repère **C**
- Bande N°06 : Repère **B**
- Bande N°05 : Repère **C**
- Bande N°04 : Repère **B**
- Bande N°03 : Repère **A**
- Bande N°02 : Repère **B**
- Bande N°01 : Repère **A**